

TELHA ONDULADA 6 mm (SEM AMIANTO) - (3 x) 2,44 x 1,10.  
 INCLINAÇÃO: 15% / 7° - (VÃO 1,10).

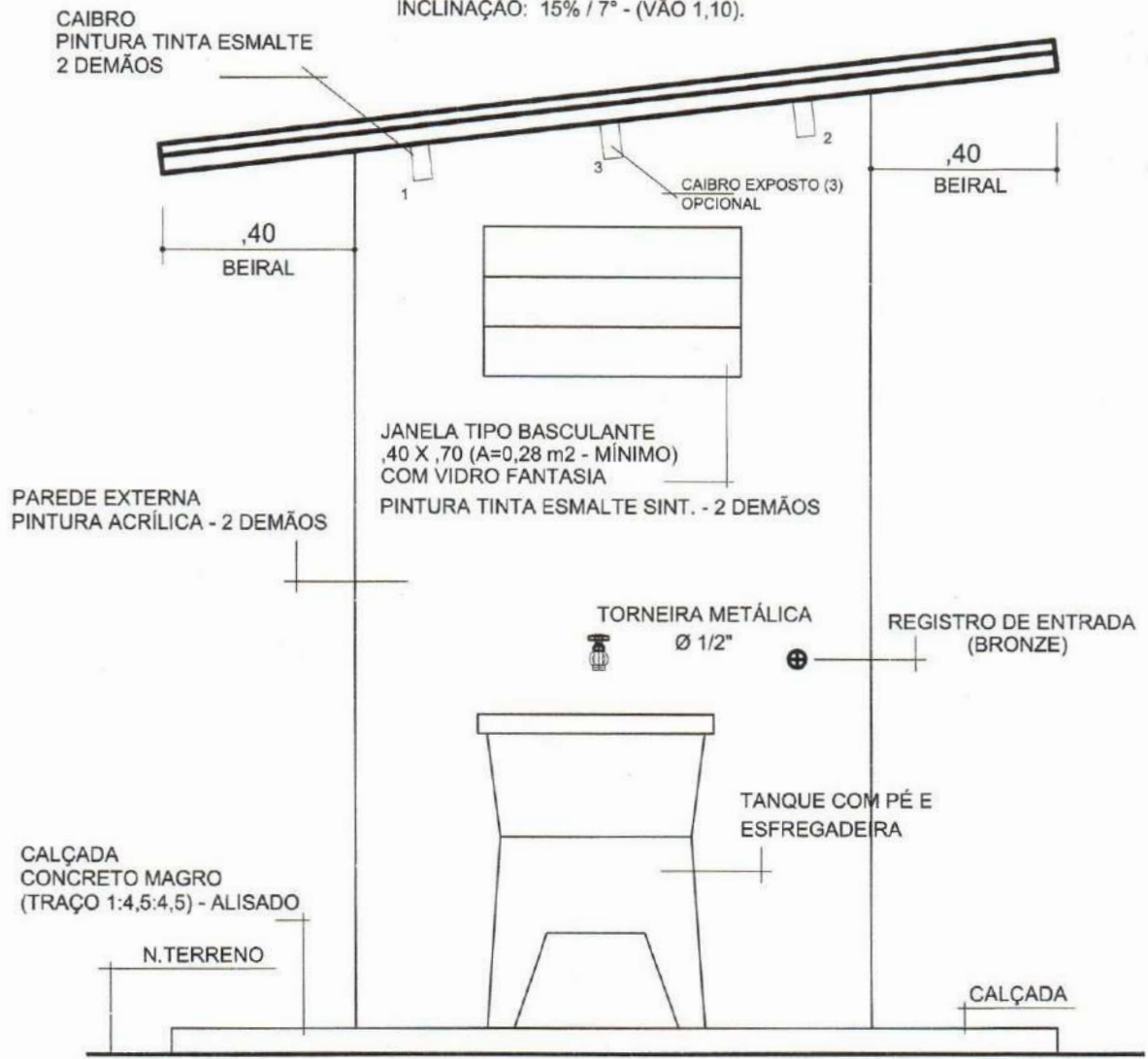

ELEVAÇÃO LATERAL 1

*Handwritten signature*

*Handwritten signature*  
 RAQUEL VILA RES. SAN RÍGO  
 ENGENHEIRO CIVIL  
 CREA/CE 15.210-0 - RNP: 61190865

OBS.: AS COTAS PREVALECEM SOBRE O DESENHO.

 MINISTÉRIO DA SAÚDE FUNDAÇÃO NACIONAL DE SAÚDE	PROJETO MELHORIAS SANITÁRIAS DOMICILIARES MÓDULO SANITÁRIO DOMICILIAR PROJETO ARQUITETÔNICO ELEVAÇÃO LATERAL 1	FL.Nº/ NºFL. 07/15
	DATA	ESCALA: S/ESCALA



*Handwritten initials*

TELHA ONDULADA 6 mm (SEM AMIANTO) - (3 x) 2,44 x 1,10  
 INCLINAÇÃO: 15% / 7° - (VÃO 1,10).

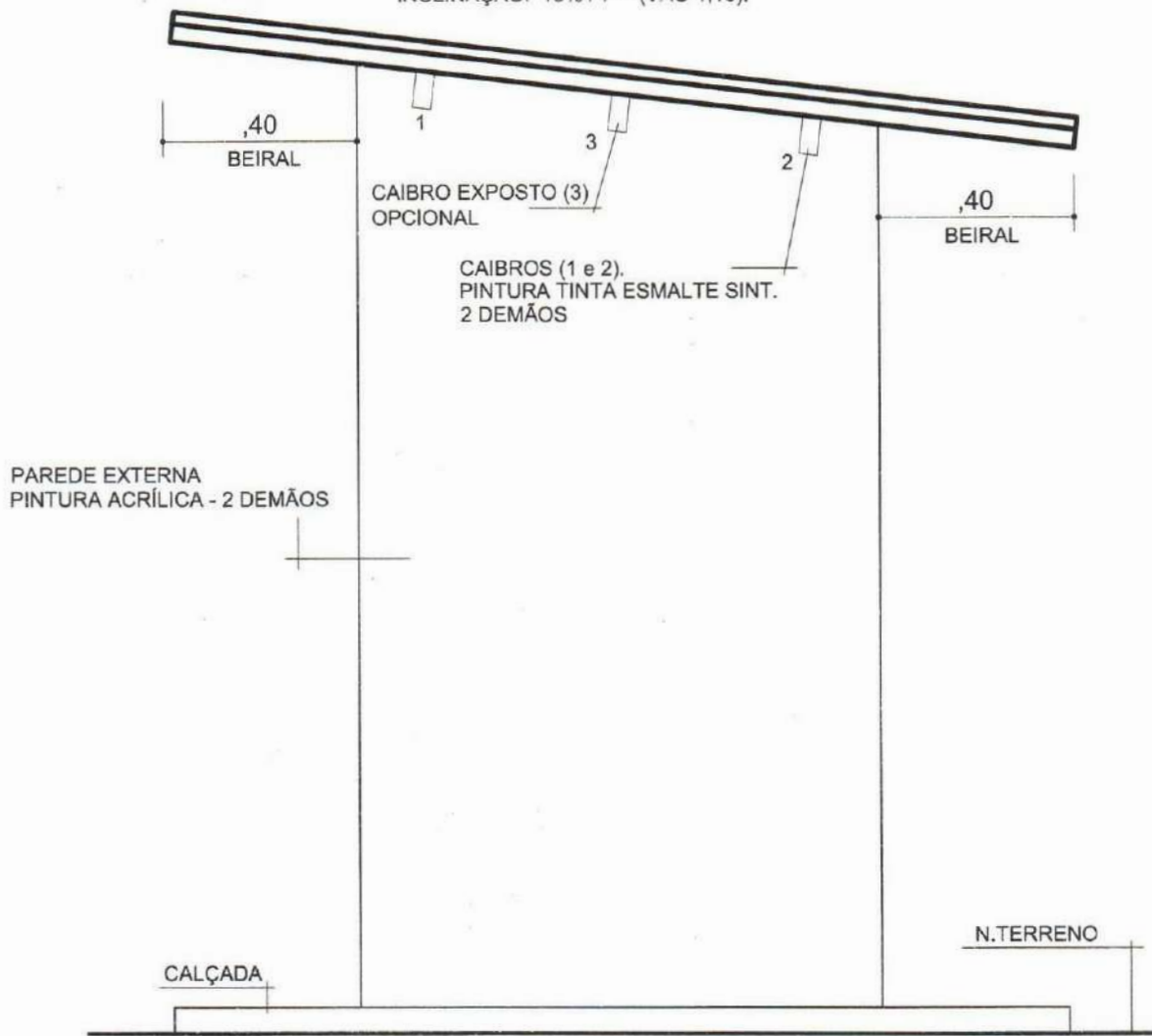

PAREDE EXTERNA  
 PINTURA ACRÍLICA - 2 DEMÃOS

CAIBRO EXPOSTO (3)  
 OPCIONAL

CAIBROS (1 e 2).  
 PINTURA TINTA ESMALTE SINT.  
 2 DEMÃOS

ELEVAÇÃO LATERAL 2

*[Handwritten signature]*

*[Handwritten signature]*  
 Rodrigo Mora Reis Santiago  
 ENGENHEIRO CIVIL  
 CREANCE S/1150 - RNP-19/2008/00000000

OBS.: AS COTAS PREVALECEM SOBRE O DESENHO.

 FUNASA MINISTÉRIO DA SAÚDE FUNDAÇÃO NACIONAL DE SAÚDE	PROJETO MELHORIAS SANITÁRIAS DOMICILIARES MÓDULO SANITÁRIO DOMICILIAR PROJETO ARQUITETÔNICO ELEVAÇÃO LATERAL 2		FLNº/NºFL 08/15
	DATA	ESCALA: S/ESCALA	VISTO: 

*[Handwritten signature]*

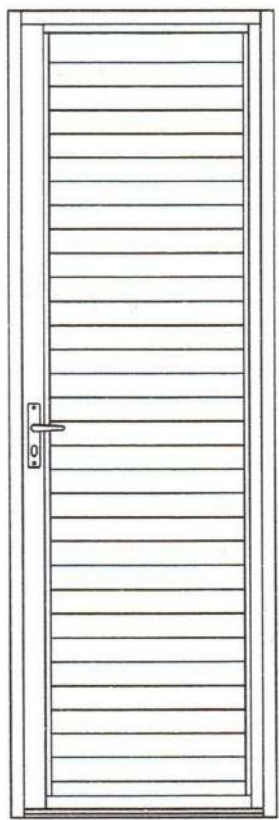

VISTA



CORTE

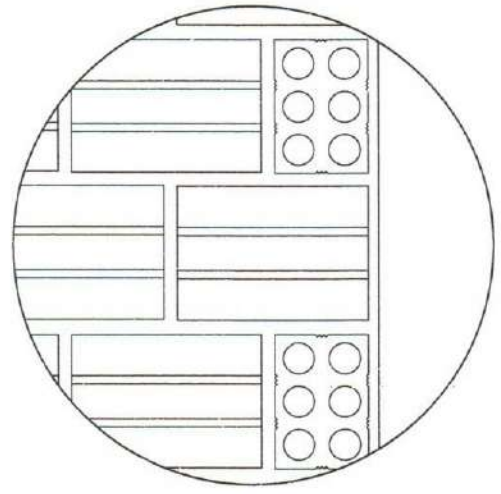

VISTA



PLANTA

OBS.: PINTURA TINTA ESMALTE SINT.  
 2 DEMÃOS

PORTA - ,70x2,10

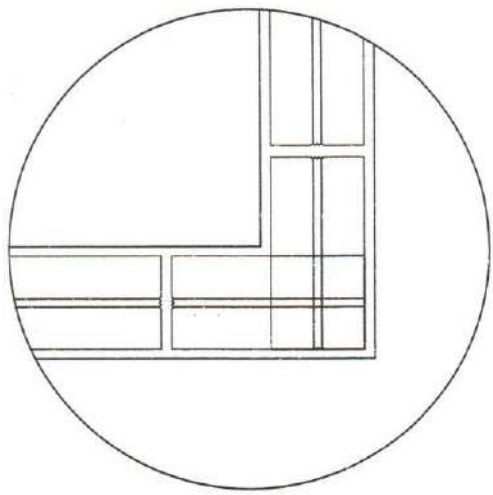

PLANTA

AMARRAÇÃO DOS TIJOLOS  
 SEM ESCALA

*[Handwritten signature]*

*[Handwritten signature]*  
 Raphael dos Reis Santiago  
 ENGENHEIRO CIVIL  
 CREA 25.150 - RP - VIGORANTE

 MINISTÉRIO DA SAÚDE FUNDAÇÃO NACIONAL DE SAÚDE	PROJETO MELHORIAS SANITÁRIAS DOMICILIARES MÓDULO SANITÁRIO DOMICILIAR <b>PROJETO ARQUITETÔNICO</b> DETALHES CONSTRUTIVOS	FL.N°/N°FL. <b>09/15</b>
	DATA	ESCALA: S/ESCALA
		MSD2019

*[Handwritten signature]*

TELHA ONDULADA 6 mm (SEM AMIANTO) - (3 x) 2,44 x 1,10  
 INCLINAÇÃO: 15% / 7° - (VÃO 1,10).

PARAFUSO PARA TELHA 5/16" x 1,10  
 COM ARRUELA DE BORRACHA

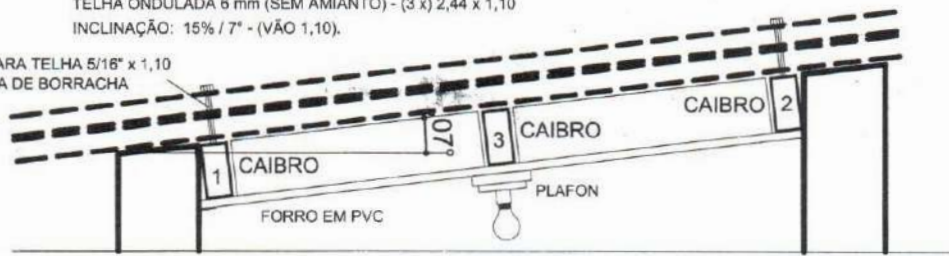

PREFEITURA MUNICIPAL DE REBEQUINHA  
 FLS 520  
 2

**CORTE AA**  
 Sem escala

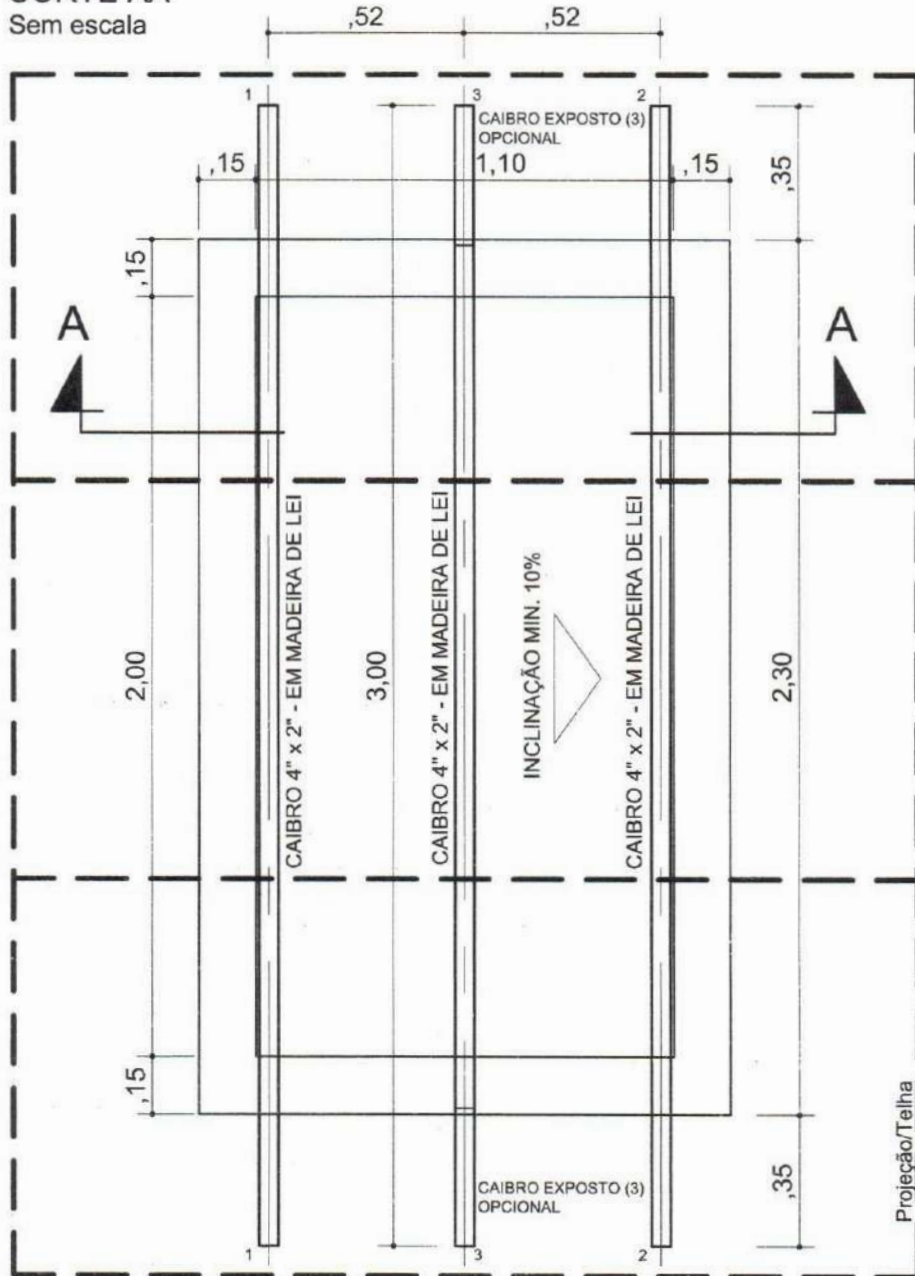

**ESTRUTURA PARA TELHAS E FORRO**

OBS.: ESTRUTURA EM MADEIRA DE LEI, SECA PARA EVITAR O EMPENAMENTO.  
 AS EXTREMIDADES EXPOSTAS DEVERÃO SER REVESTIDAS COM TINTA - 02 DEMÃOS.

Projeto de Raul Santiago  
 ENGENHEIRO CIVIL  
 CRESCOE 03.210-0/00-01/19885

OBS.: AS COTAS PREVALECEM SOBRE O DESENHO.



MINISTÉRIO DA SAÚDE  
 FUNDAÇÃO NACIONAL DE SAÚDE

PROJETO  
 MELHORIAS SANITÁRIAS DOMICILIARES  
 MÓDULO SANITÁRIO DOMICILIAR  
**PROJETO ARQUITETÔNICO**  
 DETALHES CONSTRUTIVOS DA COBERTURA

FL.Nº/ N.º FL.

10/15

DATA

ESCALA:

S/ESCALA

VISTO:

MSD2019



Handwritten signature or initials.

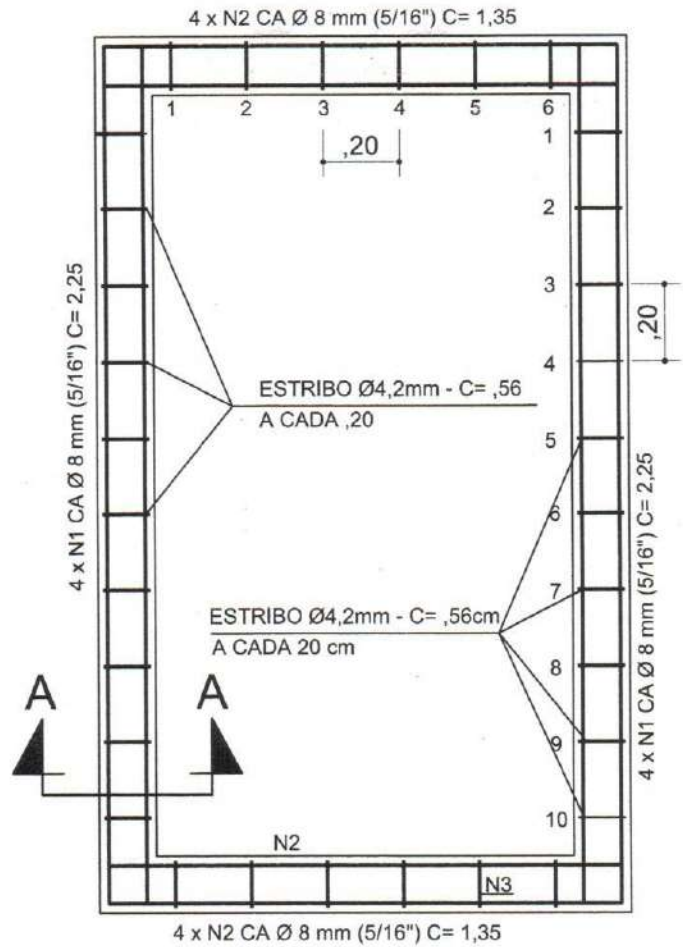

ARMADURAS PARA VIGAS BALDRAMES

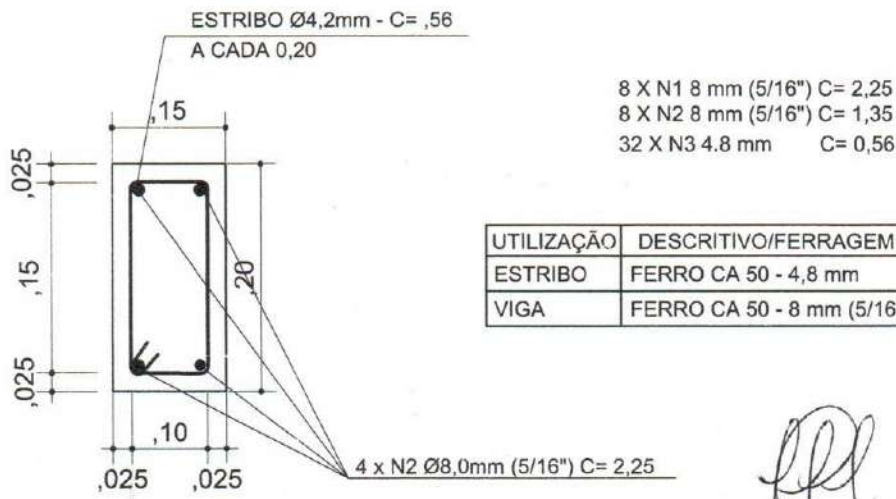

UTILIZAÇÃO	DESCRIPTIVO/FERRAGEM	TOTAL
ESTRIBO	FERRO CA 50 - 4,8 mm	18,00 m
VIGA	FERRO CA 50 - 8 mm (5/16")	29,00 m

CORTE AA

NOTA: DEREVÁ SER APLICADA TINTA BETUMINOSA - 2 DEMÃOS SOBRE A FACE EM CONTATO COM OS TIJOLOS APÓS A RETIRADA DAS FORMAS.

Rafael Alves Reis Santiago  
 ENGENHEIRO CIVIL  
 CREA/CE 13.2130 - RFP. 01/150855

OBS.: AS COTAS PREVALECEM SOBRE O DESENHO.

 MINISTÉRIO DA SAÚDE FUNDAÇÃO NACIONAL DE SAÚDE	PROJETO MELHORIAS SANITÁRIAS DOMICILIARES MÓDULO SANITÁRIO DOMICILIAR <b>PROJETO ESTRUTURAL</b> DETALHES CONSTRUTIVOS		FL.Nº/ Nº FL. <b>11/15</b>
	DATA	ESCALA: S/ESCALA	VISTO: 

*Handwritten signature/initials*

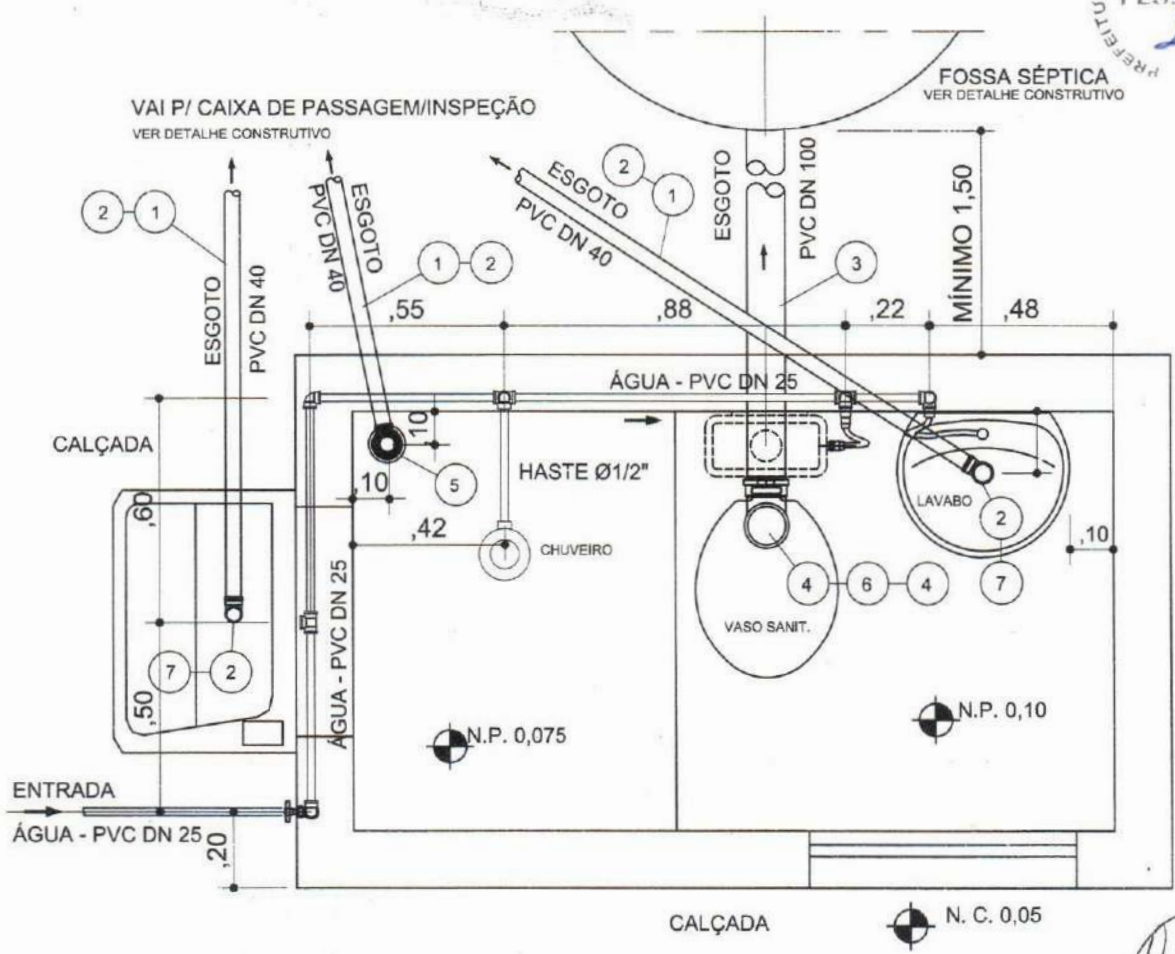

PLANTA - INSTALAÇÃO HIDROSSANITÁRIA

*Handwritten signature*

MATERIAL HIDRÁULICO					
N.	DISCRIMINAÇÃO	MAT	DIAM./DN	QDE.	UNID.
ESGOTO					
1	TUBO EM PVC - DN 40	PVC	40	12	m
2	CURVA 90°	PVC	40	05	Pç
3	TUBO EM PVC - DN 100	PVC	100	06	m
4	CURVA 90°	PVC	100	02	Pç
5	RALO SIFONADO SIMPLES CÔNICO, GRELHA RED - SAÍDA 40 mm	PVC	40	01	Pç
6	BOLSA PARA SAÍDA DE BACIA SANITÁRIA (PRETA).	PVC	100 (4")	01	Pç
7	SIFÃO SANFONADO SIMPLES UNIVERSAL - CÔR BCA 40 cm.	PVC		02	Pç
s/n	BOLSA SPUDE PARA VASO SANITÁRIO.	PVC	40 mm	01	Pç
s/n	TÊ EM PVC - DN 100 X 100	PVC	100	01	Pç
s/n	CAP EM PVC BRANCO.	PVC	100	01	Pç
s/n	ASSENTO/TAMPA UNIVERSAL PARA B. SANIT. - CÔR: BCA.	PVC		01	Pç

OBS.: AS COTAS PREVALECEM SOBRE O DESENHO.

OBS.: PARA INSTALAÇÕES DE ÁGUA FRIA - VER DETALHAMENTO ISOMÉTRICO.

*Handwritten signature*  
 RAUL GONCALVES REIS SARAIVA  
 ENGENHEIRO CIVIL  
 CREA/CE 53.2140 - RUP. 019130805

 FUNASA MINISTÉRIO DA SAÚDE FUNDAÇÃO NACIONAL DE SAÚDE	PROJETO MELHORIAS SANITÁRIAS DOMICILIARES MÓDULO SANITÁRIO DOMICILIAR <b>PROJETO HIDRÁULICO</b> INSTALAÇÃO - ÁGUA FRIA E ESGOTO	FL.Nº/ºFL. <b>12/15</b>
	DATA	ESCALA: S/ESCALA



*Handwritten signature*

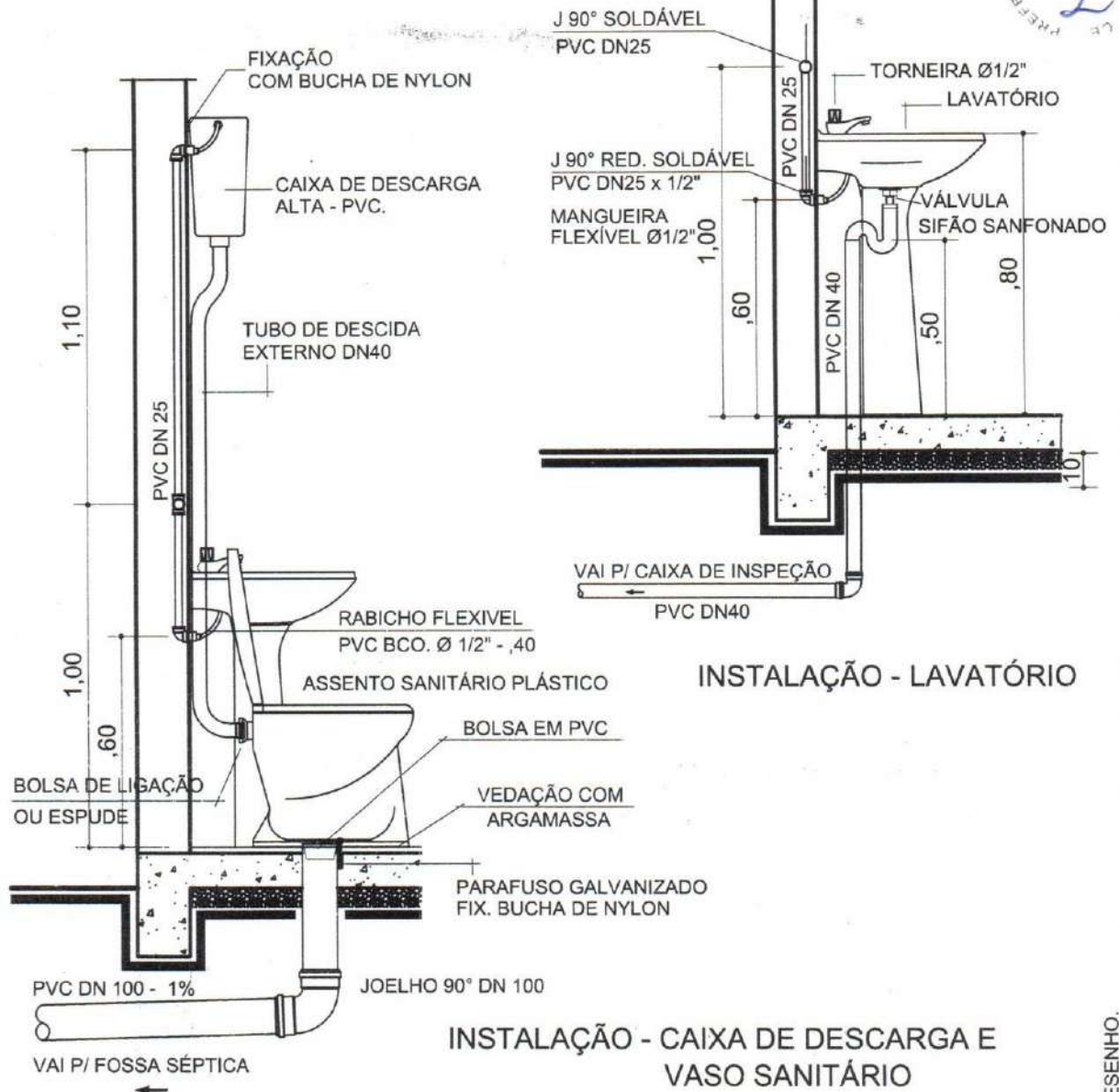

OBS.: PARA INSTALAÇÕES DE ÁGUA FRIA - VER DETALHAMENTO ISOMÉTRICO.

 FUNASA MINISTÉRIO DA SAÚDE FUNDAÇÃO NACIONAL DE SAÚDE	PROJETO MELHORIAS SANITÁRIAS DOMICILIARES MÓDULO SANITÁRIO DOMICILIAR <b>PROJETO HIDRÁULICO</b> DETALHES DAS INSTALAÇÕES	FL.Nº/ Nº.FL. 13/15
	DATA	ESCALA: S/ESCALA

OBS.: AS COTAS PREVALECEM SOBRE O DESENHO.

*Cafe*



*Handwritten signature*

MINISTÉRIO DA SAÚDE  
FUNDAÇÃO NACIONAL DE SAÚDE



*Handwritten signature*  
Rajegello dos Reis Santiago  
ENGENHEIRO CIVIL  
CREACE 55.2130 - RNP: 96135885

PROJETO: MELHORIAS SANITÁRIAS DOMICILIARES  
MÓDULO SANITÁRIO DOMICILIAR  
PROJETO HIDRÁULICO  
DETALHE ISOMÉTRICO - ÁGUA FRIA

FL. Nº / N.º FL. 14/15

MSD2019

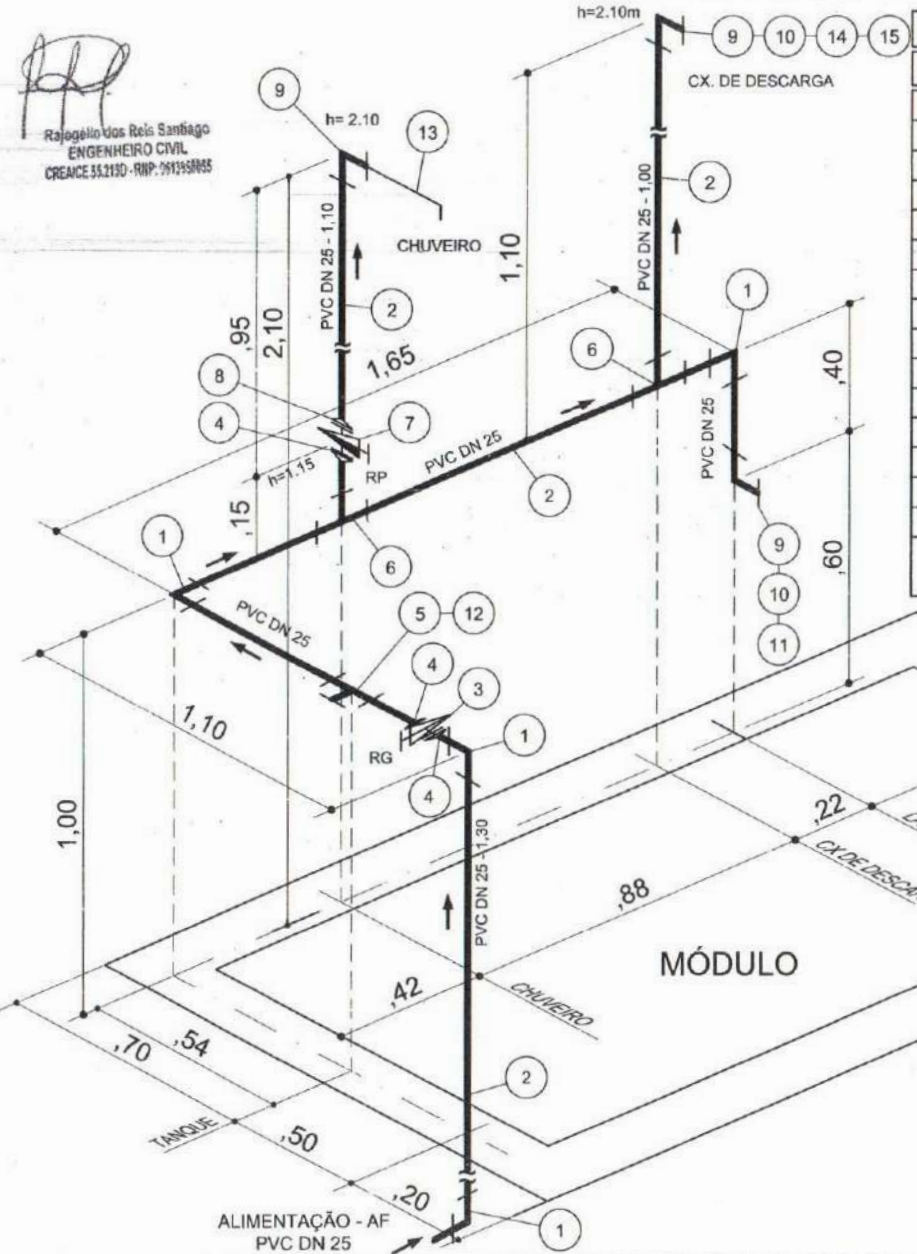

MATERIAL HIDRÁULICO					
N.	DISCRIMINAÇÃO	MAT	DN	QDE.	UNID.
ÁGUA (*)					
1	JOELHO 90° SOLDÁVEL	PVC	25	04	Pç
2	TUBO	PVC	25	18	m
3	REGISTRO GAVETA BRUTO, LATÃO METÁL. (BRONZE).	MET.	Ø3/4"	01	Pç
4	ADAPTADOR SOLD. BOLSA/ROSCA - CURTO	PVC	25 x 3/4"	03	Pç
5	TE 90° SOLD. COM ROSCA NA BOLSA CENTRAL	PVC	25 x 1/2"	01	Pç
6	TE 90° SOLD.	PVC	25	02	Pç
7	REGISTRO DE PRESSÃO BRUTO, LATÃO METÁL.(BRONZE)	MET.	Ø3/4"	01	Pç
8	LUVA SOLD. E COM ROSCA	PVC	25 x 1/2"	01	Pç
9	JOELHO DE REDUÇÃO 90° SOLD. E COM ROSCA	PVC	25 x 1/2"	03	Pç
10	RABICHO FLEXIVEL AF 40 CM	PVC	Ø1/2"	02	Pç
11	TORNEIRA PARA LAVATÓRIO MET. CROMADA	MET.	Ø1/2"	01	Pç
12	TORNEIRA PARA TANQUE METALICA	MET.	Ø1/2"	01	Pç
13	HASTE PARA CHUVEIRO EM PVC - 40 mm	PVC	Ø1/2"	01	Pç
14	CAIXA DE DESCARGA ALTA - EXTERNA.	PVC		01	Pç
15	TUBO DE DESCIDA EXTERNO PARA CX. DE DESCARGA EXTERNA ALTA, DE ACORDO COM O ITEM 14.	PVC	40 mm	01	Pç

DETALHE - ISOMÉTRICO AF.

OBS.: AS COTAS PREVALECEM SOBRE O DESENHO.



*Handwritten signature*





ENTRADA DE ENERGIA  
VEM DO QDG (GERAL)

HASTE DE ATERRAMENTO

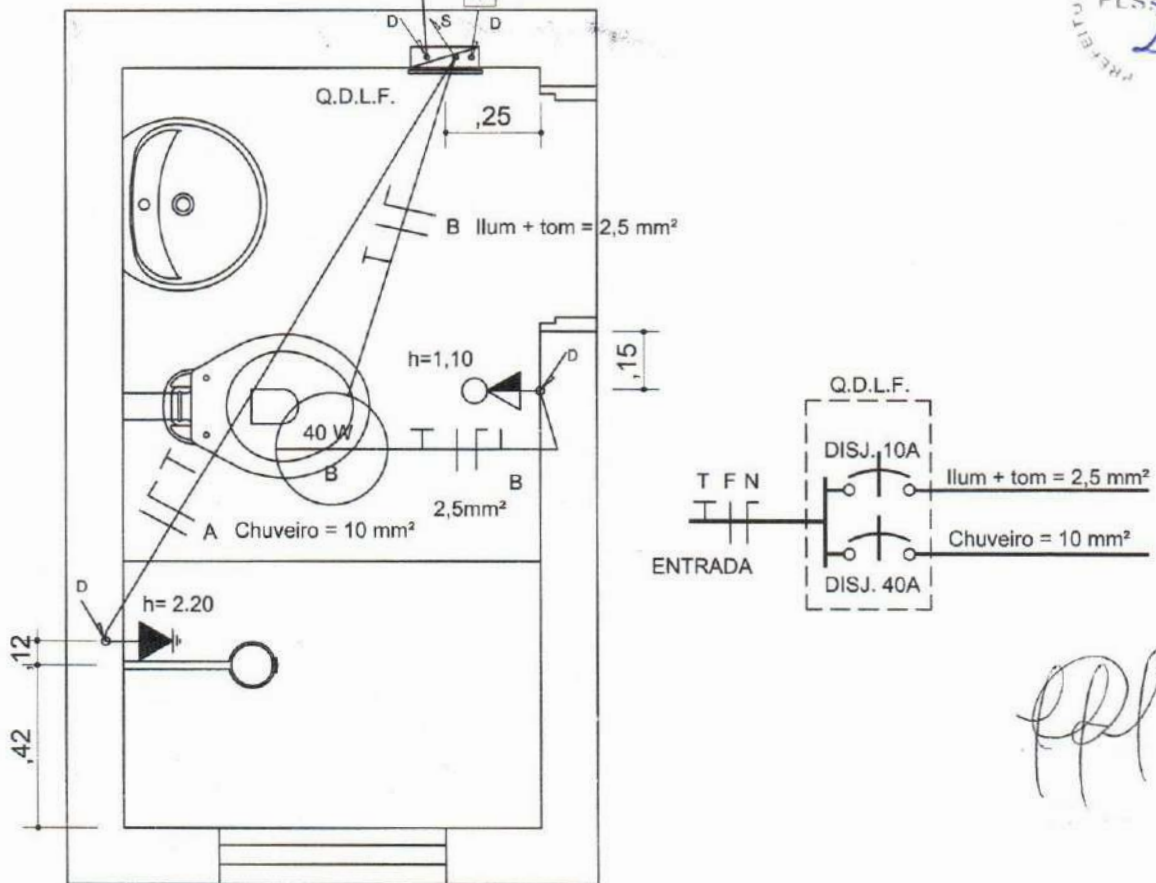

*[Handwritten signature]*

PLANTA

LEGENDA

- INTERRUPTOR SIMPLES C/ TOMADA 10A - 1,10
- PONTO CHUVEIRO - 2,20
- FIAÇÃO ELÉTRICA SOBRE FORRO.
- CONDUTOR: FASE, NEUTRO, TERRA E RETORNO.
- FIAÇÃO QUE SOBE/DESCE.

*[Handwritten signature]*  
Rafael de Souza Reis Santiago  
ENGENHEIRO CIVIL  
CREACE: 55.3150 - RNF: 30126805

RELAÇÃO DE MATERIAIS

DISCRIMINAÇÃO	MATERIAL	UNIDADE	QUANT
CHUVEIRO 5400W	PVC	PÇ	1
INTERRUPTOR COM TECLA + TOMADA UNIVERSAL 10A (COM ESPELHO)	ELETRIC.	PÇ	1
CAIXA ESTAMPADA 2"x4" DE EMBUTIR	ELETRIC.	PÇ	2
PLAFON SIMPLES COM RECEPTÁCULO PARA LAMPADA	PVC/CERAMICA	PÇ	1
ESPELHO CEGO PARA CHUVEIRO	PVC	PÇ	1
CONDUTOR Ø 10,0 mm <sup>2</sup> - 750V - RIGIDO.	ELETRIC.	M	10
CONDUTOR Ø 2,5 mm <sup>2</sup> - 750V - RIGIDO.	ELETRIC.	M	16
ELETRODUTO PVC FLEXIVEL Ø 25 mm	PVC	M	5
QUADRO DE DISTRIBUIÇÃO DE EMBUTIR P/ 2 DISJUNTORES UNIPOLARES, COM PORTA EM PVC ou AÇO GALVANIZADO	PVC/AÇO GALVANIZADO	UN.	1
DISJUNTOR UNIPOLAR DE 10A	ELETRIC.	PÇ	1
DISJUNTOR UNIPOLAR DE 40A	ELETRIC.	PÇ	1
LAMPADA FLUORESCENTE - 15 WA - 127 V / 220 V.		PÇ	1

OBS.: AS COTAS PREVALECEM SOBRE O DESENHO.



MINISTÉRIO DA SAÚDE  
FUNDAÇÃO NACIONAL DE SAÚDE

PROJETO

MELHORIAS SANITÁRIAS DOMICILIARES  
MÓDULO SANITÁRIO DOMICILIAR  
PROJETO ELÉTRICO  
PLANTA DE INSTALAÇÃO

FL.Nº/NºFL.

15/15

DATA

ESCALA:

S/ESCALA

VISTO:

MSD2019



*[Handwritten signature]*

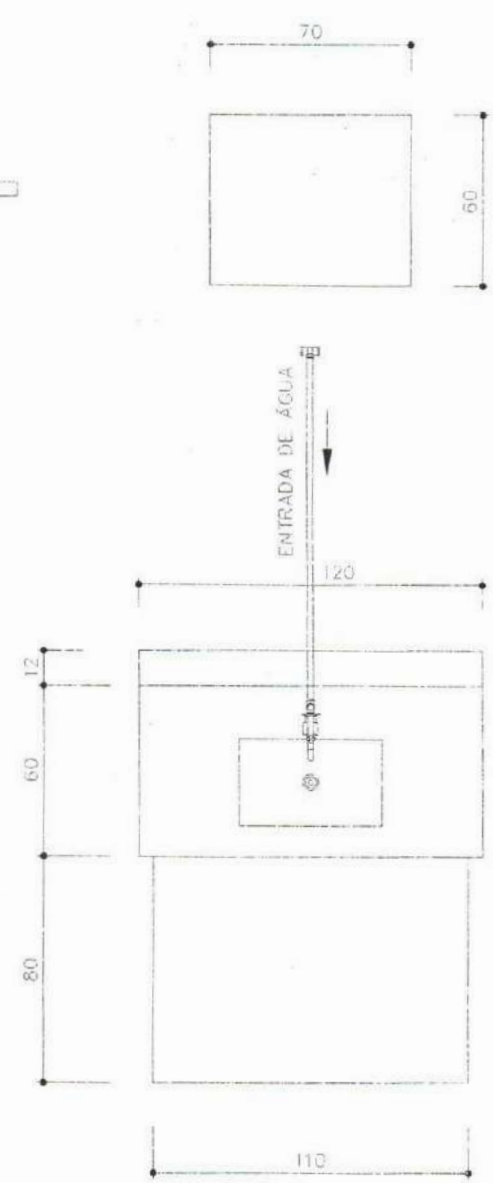
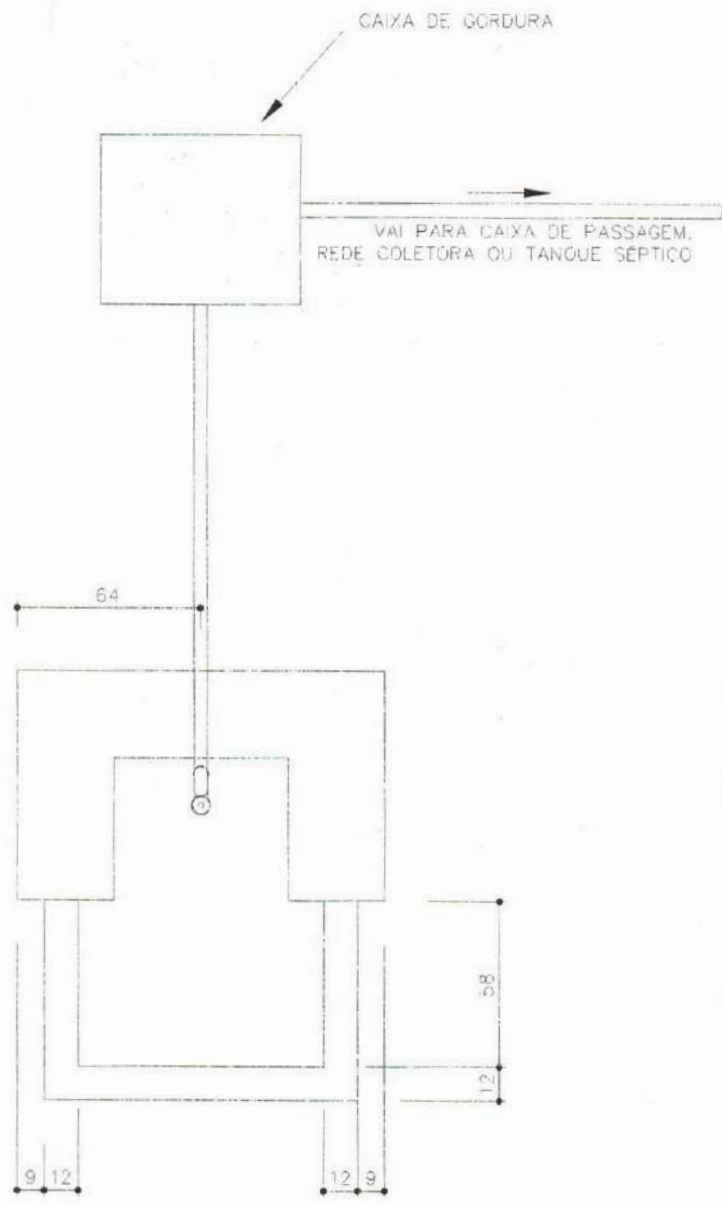

*[Handwritten signature]*

*[Handwritten signature]*  
 Rodrigo dos Reis Santiago  
 ENGENHEIRO CIVIL  
 CREA: 01.215-8/SP-01919881

TÍTULO  
**PIA DE COZINHA - VISTA DE TOPO**

PROJETO  
**MELHORIAS SANITÁRIAS DOMICILIARES**

LOCALIDADE

**FUNASA**      MINISTERIO DA SAUDE  
 FUNDAÇÃO NACIONAL DE SAUDE

DATA      ESCALA      ARQUIVO  
 OUT/2013      1:25        
**PRANCHA 01/04**

AUTORES  
 NOME:  
 CREA:  
 NOME:  
 CREA:

DESENV.      DESENHO      VISTO



*[Handwritten signature]*

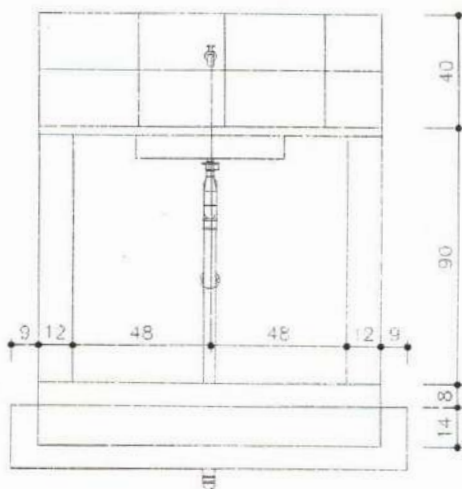
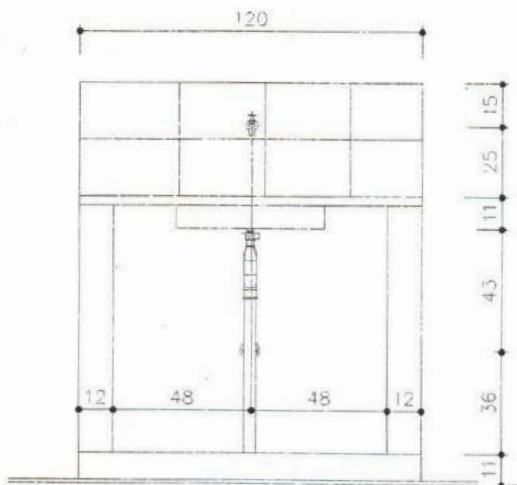

*Handwritten signature*

  
 Raphael dos Reis Santiago  
 ENGENHEIRO CIVIL  
 CREA 11.1150 - RFP. 101900815

TITULO <b>PIA DE COZINHA - VISTA NORTE</b>	DATA OUT/2013	ESCALA 1:25	ARQUIVO
	<b>PRANCHA 02/04</b>		
PROJETO <b>MELHORIAS SANITÁRIAS DOMICILIARES</b>	AUTORES		
LOCALIDADE	NOME: CREA:		
<b>FUNASA</b>	NOME: CREA:		
	DESENV.	DESENHO	VISTO

PRODUÇÃO  
 PCM  
 GERAL DO MUNICÍPIO

*CAPE*

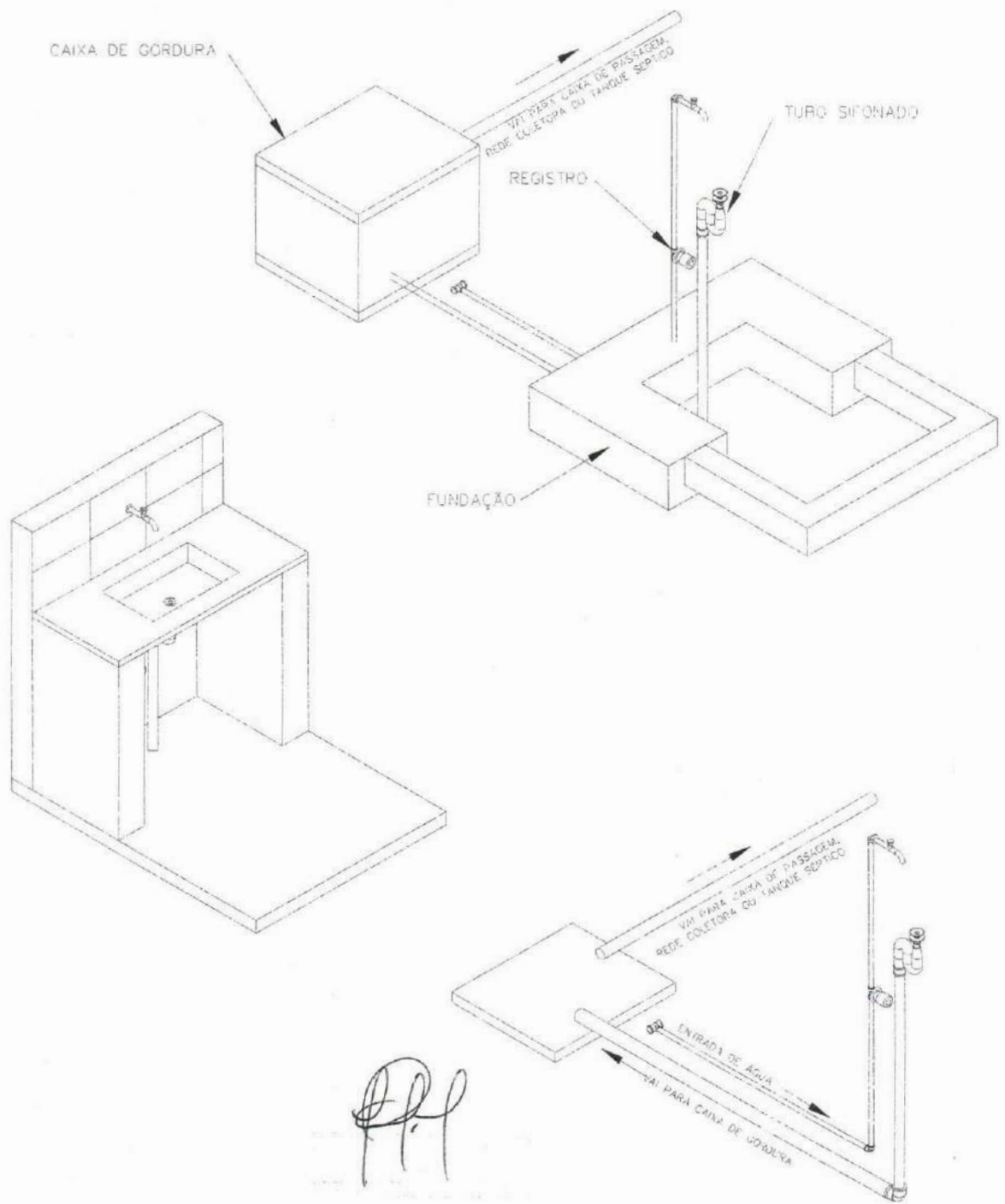

*[Handwritten signature]*

*[Handwritten signature]*  
 Rui Jorge Luis Reis Santiago  
 ENGENHEIRO CIVIL  
 CREANCE 117190 - ROR, 01/03/2008

TÍTULO			DATA	ESCALA	ARQUIVO
PIA DE COZINHA - ISOMÉTRICO 30			OUT/2013	1:25	
PROJETO			PRANCHA 03/04		
MELHORIAS SANITÁRIAS DOMICILIARES			AUTORES		
LOCALIDADE			NOME: CREA:		
FUNASA			NOME: CREA:		
MINISTERIO DA SAUDE FUNDAÇÃO NACIONAL DE SAUDE			DESENV.	DESENHO	VISTO

PROJETO ADORADA  
 PGM  
 GERAL DO MUNICÍPIO

*[Handwritten signature]*

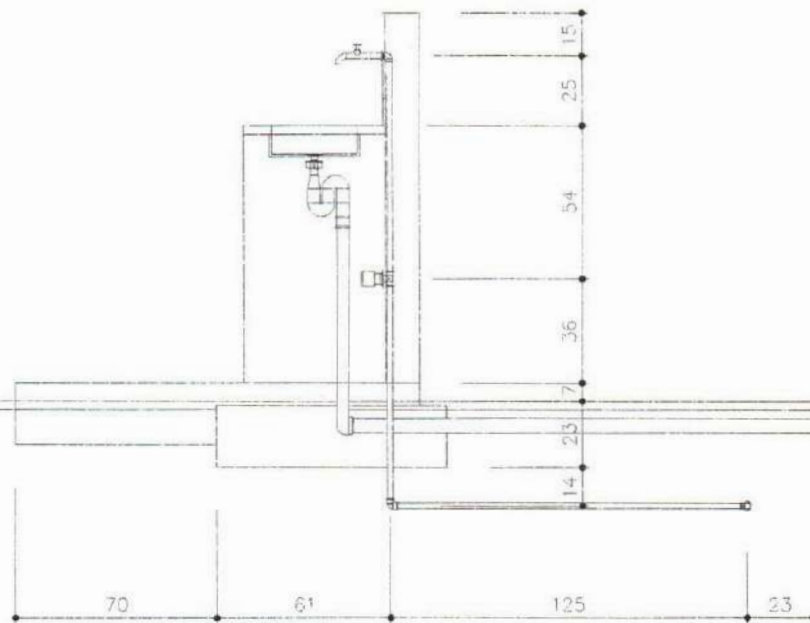
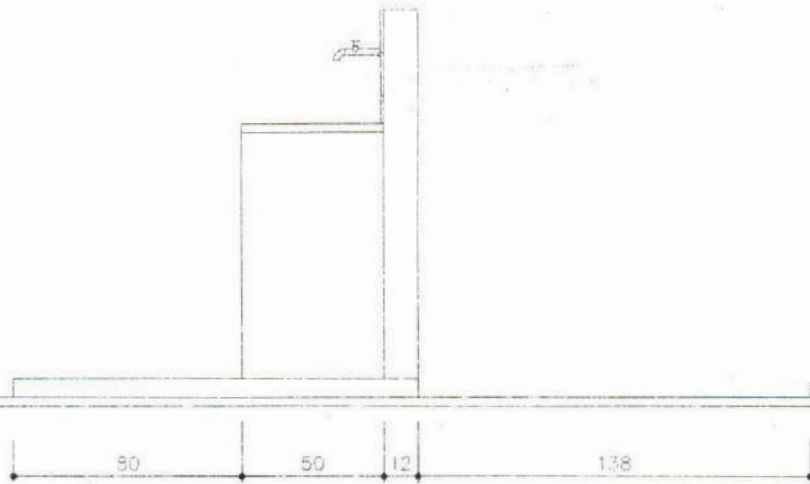

*Handwritten signature*

TITULO  
**PIA DE COZINHA - LATERAL E CORTE**

DATA	ESCALA	ARQUIVO
OUT/2013	1:25	
<b>PRANCHA 04/04</b>		

PROJETO  
**MELHORIAS SANITÁRIAS DOMICILIARES**

AUTORES

LOCALIDADE

NOME:  
 CREA :

**FUNASA**      MINISTERIO DA SAUDE  
 FUNDAÇÃO NACIONAL DE SAUDE

DESENV.	DESENHO	VISTO

*Handwritten signature*  
 Roberto Carlos Fico, Sanitário  
 ENGENHEIRO CIVIL  
 CREA/PA 021150 - EMP. 061858855

*Handwritten signature*

PROJEÇÃO  
 PGM  
 GERAL DO MUNICÍPIO

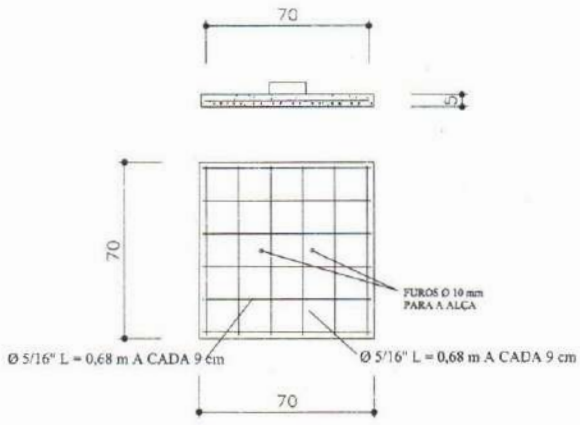

TAMPA

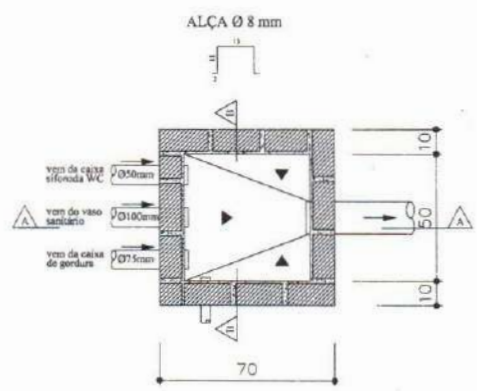

PLANTA

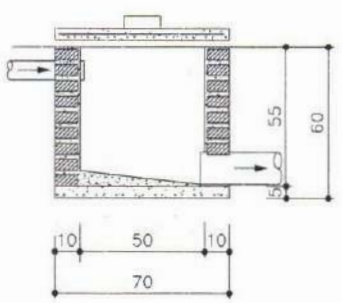

CORTE AA

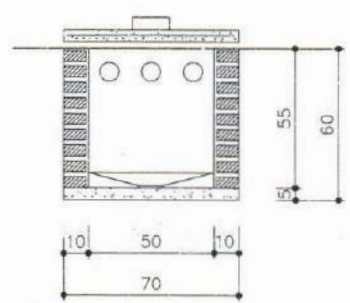

CORTE BB

*Handwritten signature*

*Handwritten signature*  
 Ruygildson Reis Santiago  
 ENGENHEIRO CIVIL  
 CRESCA 552150 - RNP-01245845

TÍTULO <b>CAIXA DE PASSAGEM - DETALHES</b>	DATA OUT / 2013	ESCALA 1:25	ARQUIVO
	PRANCHA 01/01		
PROJETO MELHORIAS SANITÁRIA DOMICILIARES	AUTORES		
LOCALIDADE	NOME : CREA :		
FUNASA MINISTERIO DA SAUDE FUNDAÇÃO NACIONAL DE SAUDE	DESENV. ELIEZER	DESENHO ELIEZER	VISTO

*Handwritten mark*



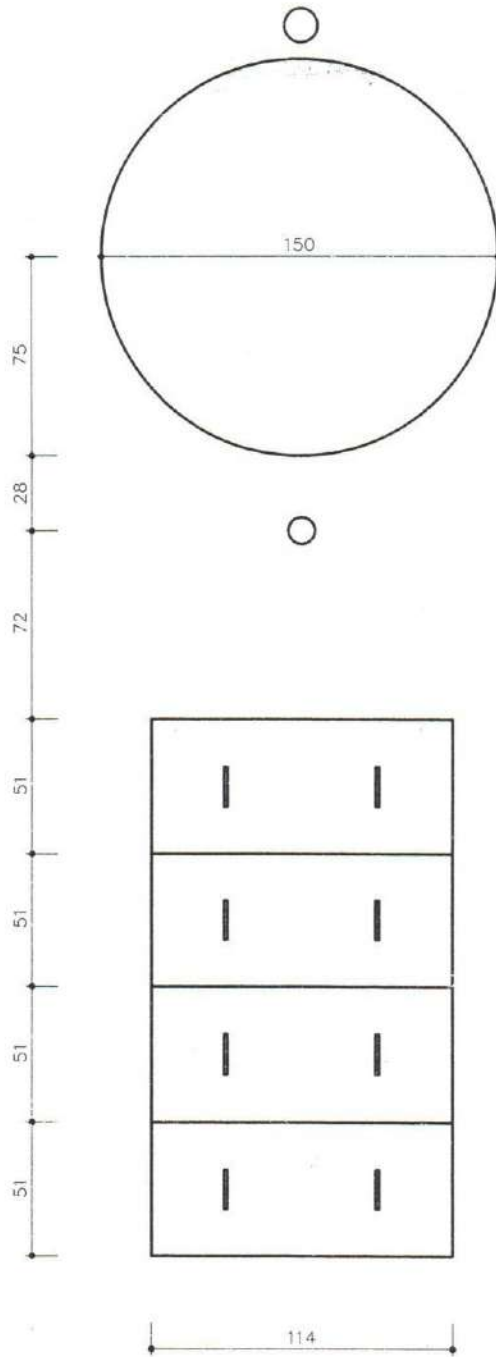

*Handwritten signature*

*Handwritten signature*  
 Raulgo Mendes Reis Santiago  
 ENGENHEIRO CIVIL  
 CREA 01.21.00 - INEP 140349868

TITULO	
CONJUNTO SÉPTICO SISTEMA TANQUE SÉPTICO/FILTRO - TOPO	
PROJETO	
MELHORIAS SANITÁRIAS DOMICILIARES	
LOCALIDADE	
FUNASA	
MINISTERIO DA SAUDE FUNDACAO NACIONAL DE SAUDE	

DATA	ESCALA	ARQUIVO
OUT/2013	1:25	
PRANCHA 01/04		
AUTORES		
NOME: CREA:		
NOME: CREA:		
DESENV.	DESENHO	VISTO

PROCURADORIA  
 FGM  
 GENRAL DO MUNICIPIO

*Handwritten signature*

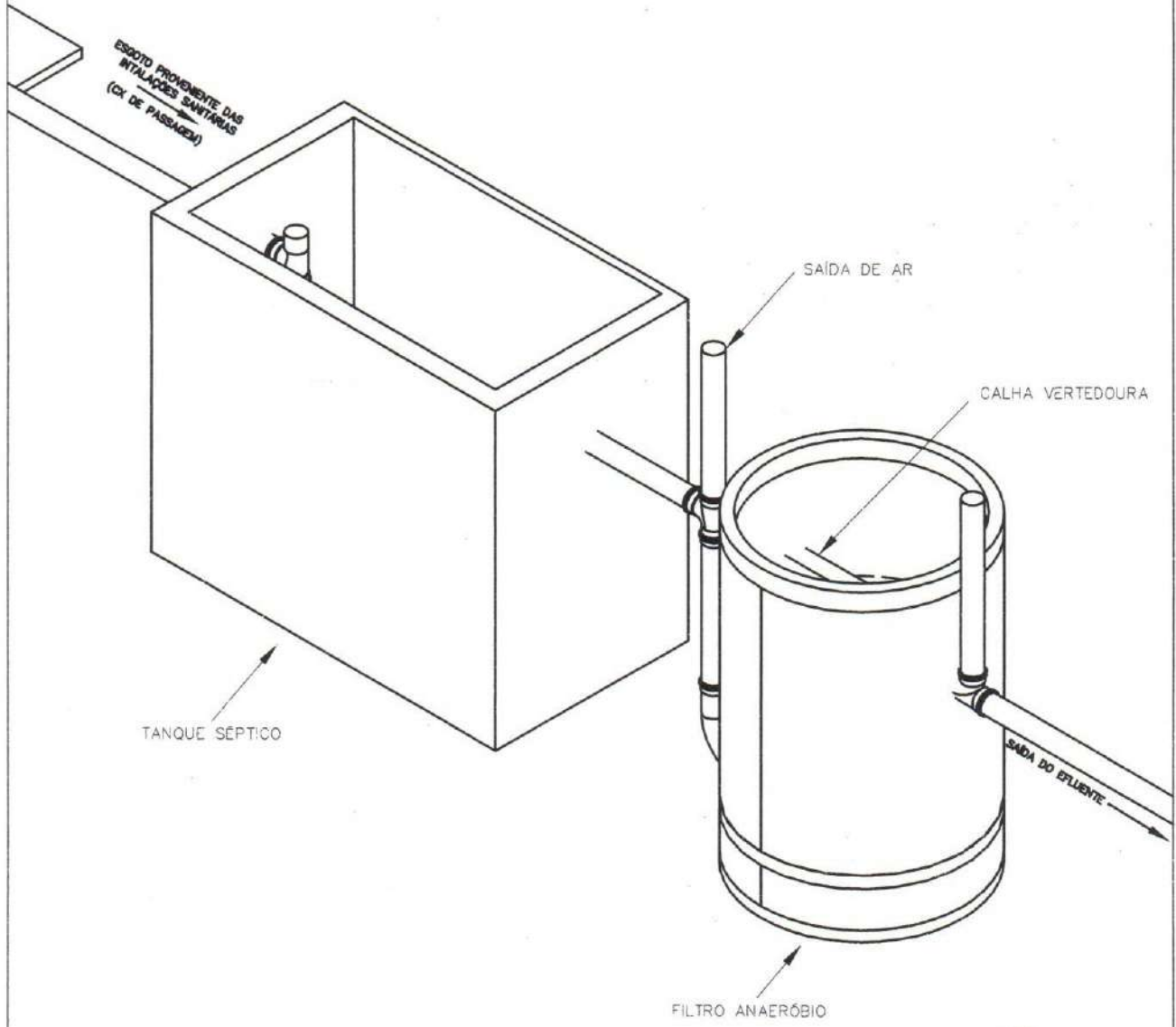

*Handwritten signature*

TÍTULO		DATA	ESCALA	ARQUIVO
CONJUNTO SÉPTICO TANQUE SÉPTICO /FILTRO - ISOMÉTRICO 60		OUT/2013	1:25	
PROJETO		PRANCHA 02/04		
MELHORIAS SANITÁRIAS DOMICILIARES		AUTORES		
LOCALIDADE		NOME CREA		
FUNASA		NOME CREA		
MINISTERIO DA SAUDE FUNDAÇÃO NACIONAL DE SAUDE		DESENV.	DESENHO	VISTO

*Handwritten signature*  
 Registrao Via Rols Santiago  
 ENGENHEIRO CIVIL  
 CREA CE 05.245 - RNP 01345883

PROCURADORIA  
 PGM  
 GERAL DO MUNICIPIO

*Handwritten signature*



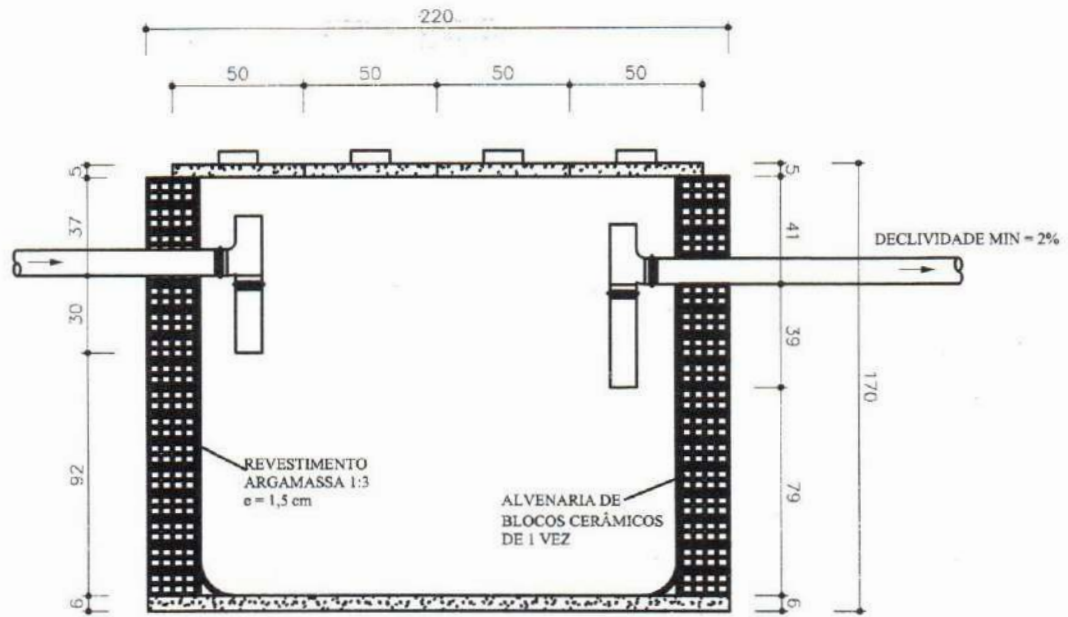

CORTE EE

LAJE DE CONCRETO

*Handwritten signature*

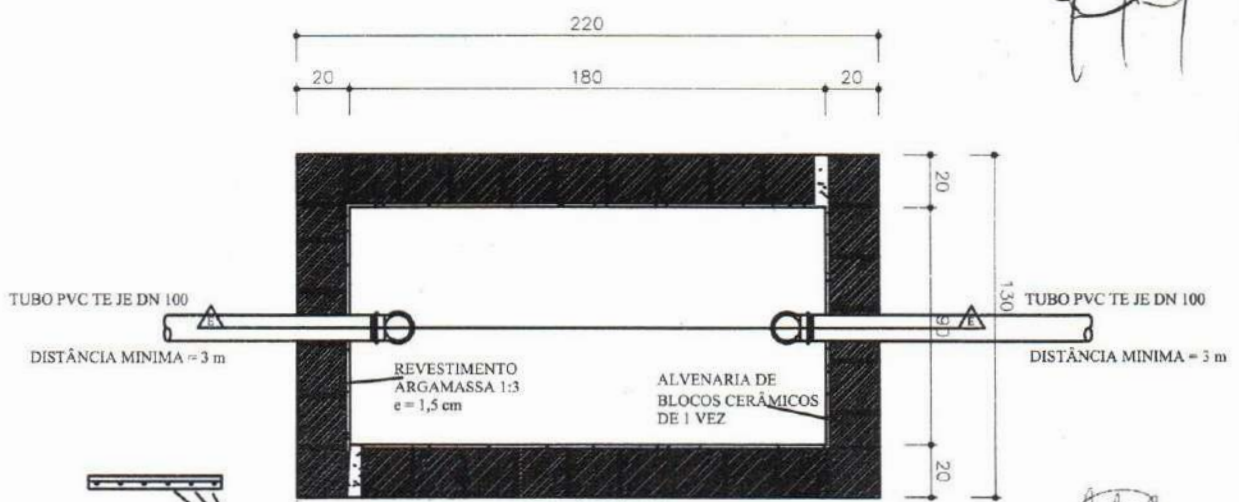

PLANTA

*Handwritten signature*  
 Raphael Carlos Reis Sarango  
 ENGENHEIRO CIVIL  
 CREANCE 11.2190 - RP. 01/03/2011



TAMPA x 4

TÍTULO		DATA	ESCALA	ARQUIVO
CONJUNTO SÉPTICO TANQUE SÉPTICO - DETALHAMENTO		OUT/2013	1:25	
PROJETO		PRANCHA 03/04		
MELHORIAS SANITÁRIAS DOMICILIARES		AUTORES		
LOCALIDADE		NOME: CREA:		
FUNASA		NOME: CREA:		
MINISTERIO DA SAUDE FUNDAÇÃO NACIONAL DE SAUDE		DESENV.	DESENHO	VISTO



*Handwritten signature*

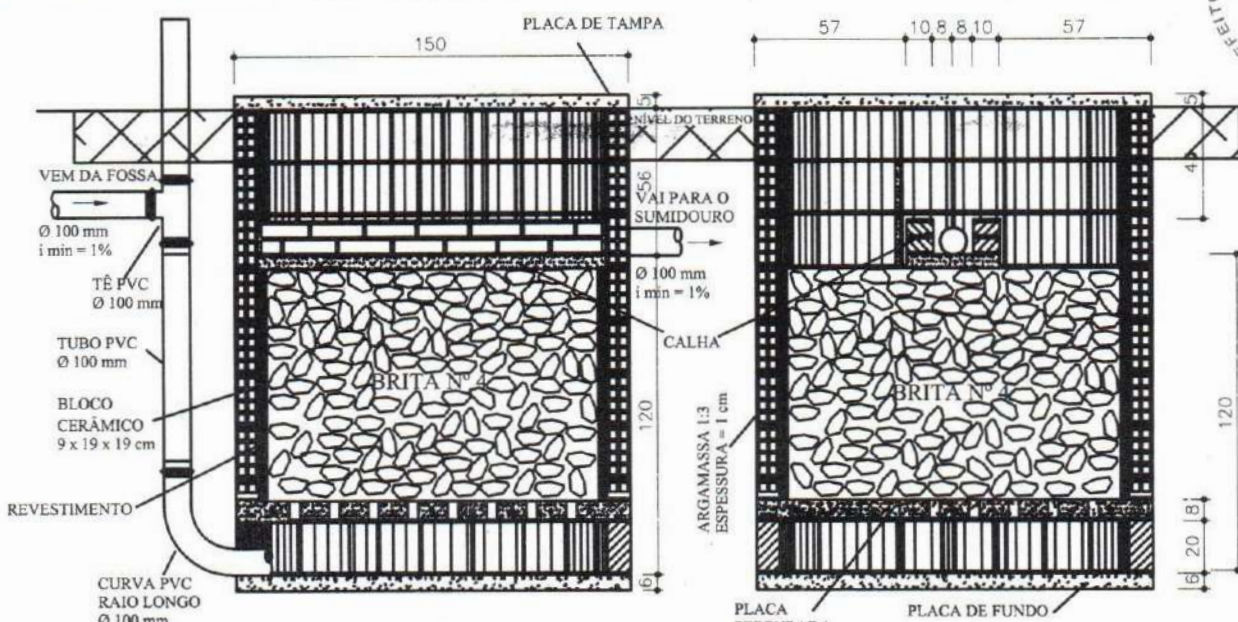

CORTE FF

CORTE GG

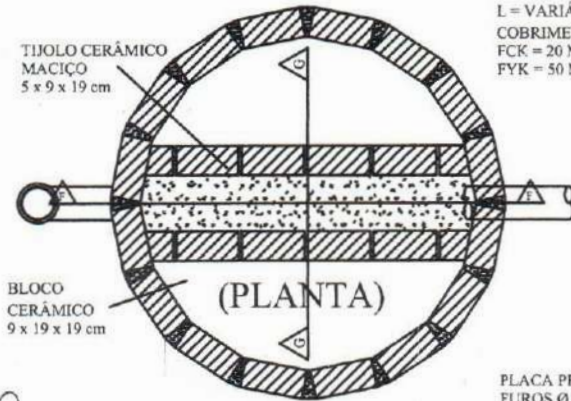

TAMPA E FUNDO Ø 1,50 m  
 VERGALHÃO Ø 5/16"  
 L = VARIÁVEL A CADA 10 cm  
 COBRIMENTO MÍNIMO = 2 cm  
 FCK = 20 MPA  
 FYK = 50 MPA

PLACA PERFORADA Ø 1,50 m  
 FUROS Ø 3/4" A CADA 15 cm  
 VERGALHÃO Ø 1/4"  
 L = VARIÁVEL A CADA 15 cm  
 COBRIMENTO MÍNIMO = 2 cm  
 ESPESSURA = 7 cm  
 FCK = 20 MPA  
 FYK = 50 MPA

FUNDO DA CALHA  
 VERGALHÃO Ø 5/16"  
 ESPESSURA = 5,0 cm  
 L = VARIÁVEL A CADA 10 cm  
 COBRIMENTO MÍNIMO = 2 cm  
 FCK = 20 MPA  
 FYK = 50 MPA



TÍTULO	DATA	ESCALA	ARQUIVO
CONJUNTO SÉPTICO FILTRO ANAERÓBICO - DETALHAMENTO	OUT / 2013	1:25	
PROJETO	PRANCHA 04/04		
MELHORIAS SANITÁRIAS DOMICILIARES	AUTORES		
LOCALIDADE	NOME : CREA :		
FUNASA	NOME : CREA :		
MINISTERIO DA SAUDE FUNDAÇÃO NACIONAL DE SAUDE	DESENV. ELIEZER	DESENHO ELIEZER	VISTO



Handwritten signature/initials.

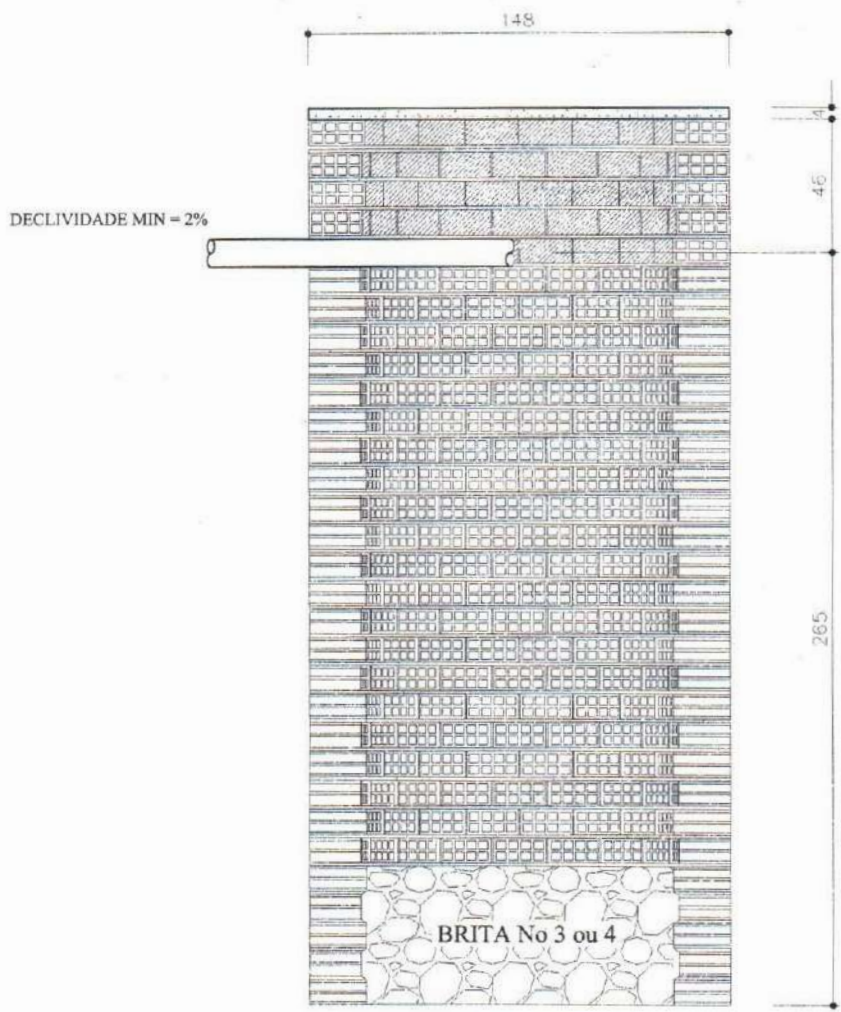

**SUMIDOURO**  
 CORTE FF

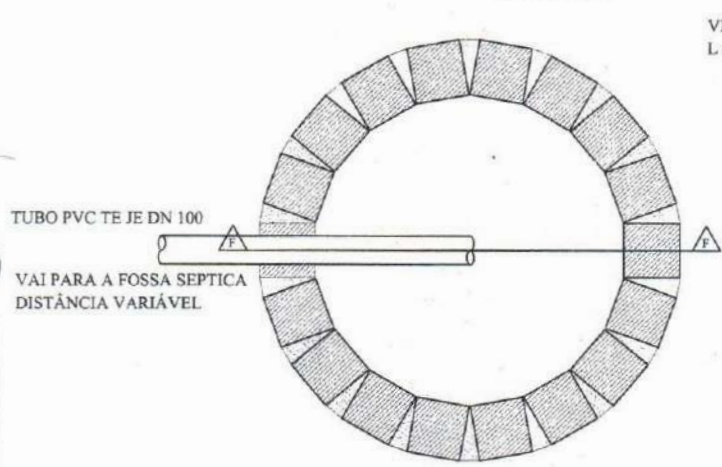

**SUMIDOURO**  
 (PLANTA)

VERGALHÃO Ø 5/16"  
 L = VARIÁVEL A CADA 10 cm

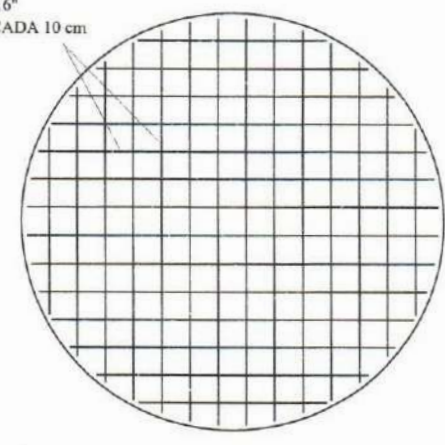

**TAMPA**

*[Handwritten signature]*

*[Handwritten signature]*  
 Raimundo Reis Santiago  
 ENGENHEIRO CIVIL  
 CREA 56.115 - RFP 181248/MS

*[Handwritten signature]*

TITULO			DATA	ESCALA	ARQUIVO
SUMIDOURO - DETALHAMENTO			OUT / 2013	1:25	
PROJETO			PRANCHA 01/01		
LOCALIDADE			AUTORES		
FUNASA			NOME: CREA:		
MINISTERIO DA SAUDE FUNDAÇÃO NACIONAL DE SAUDE			NOME: CREA:		
DESENV.		DESENHO	VISTO		



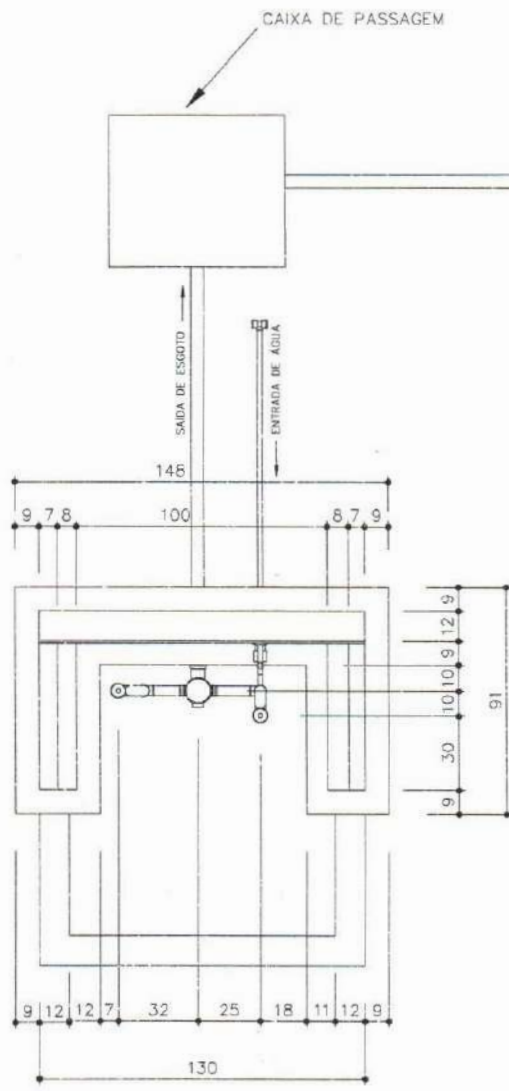

*Handwritten signature*

*Handwritten signature*  
 Malagoldos Reis Saranga  
 ENGENHEIRO CIVIL  
 CREA 88.216-5/P-BR/RS/RS

TITULO			DATA	ESCALA	ARQUIVO
TANQUE DE LAVAR ROUPA - VISTA TOPO			OUT/2013	1:25	
PRANCHA 01/03					
PROJETO			AUTORES		
MELHORIAS SANITÁRIAS DOMICILIARES					
LOCALIDADE			NOME: CREA:		
			NOME: CREA:		
FUNASA		MINISTERIO DA SAUDE FUNDACAO NACIONAL DE SAUDE		DESENV.	DESENHO
					VISTO

*Handwritten initials*



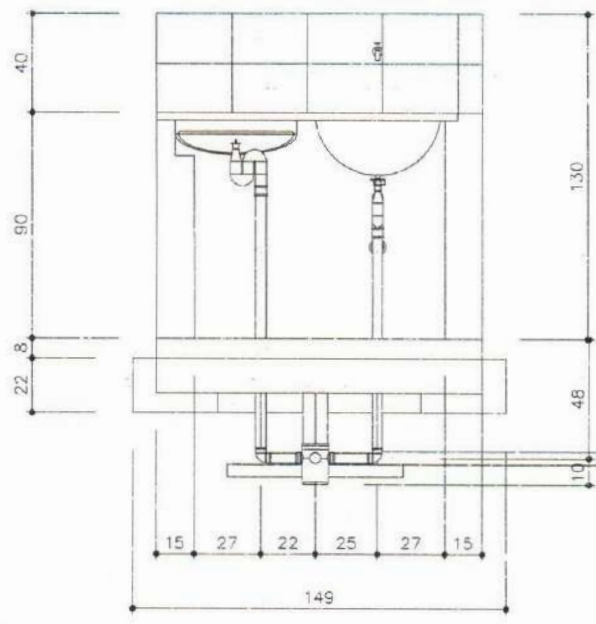
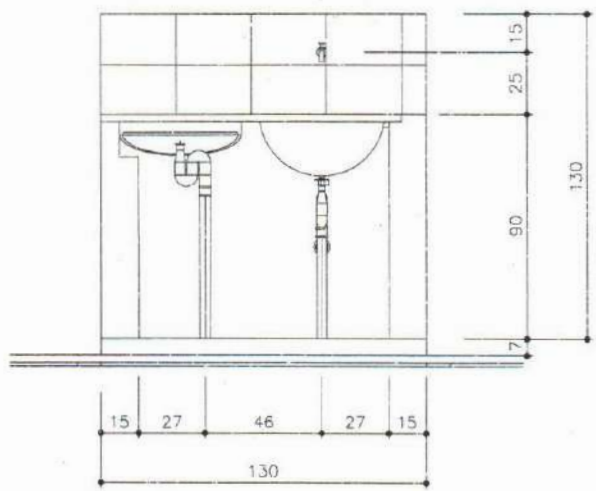

*[Handwritten signature]*

*[Handwritten signature]*  
 Raphael dos Reis Santiago  
 ENGENHEIRO CIVIL  
 CREA: 53.215 - RP - PE 10888

TITULO  
**TANQUE DE LAVAR ROUPA - VISTA NORTE**

DATA: OUT/2013    ESCALA: 1:25    ARQUIVO:  
**PRANCHA 02/03**

PROJETO  
**MELHORIAS SANITÁRIAS DOMICILIARES**

AUTORES

LOCALIDADE

NOME CREA:  
 NOME CREA:

**FUNASA**    MINISTERIO DA SAUDE  
 FUNDAÇÃO NACIONAL DE SAUDE

DESENV.    DESENHO    VISTO

*[Handwritten signature]*

**PROCURADORIA GERAL DO MUNICÍPIO**  
 PGM

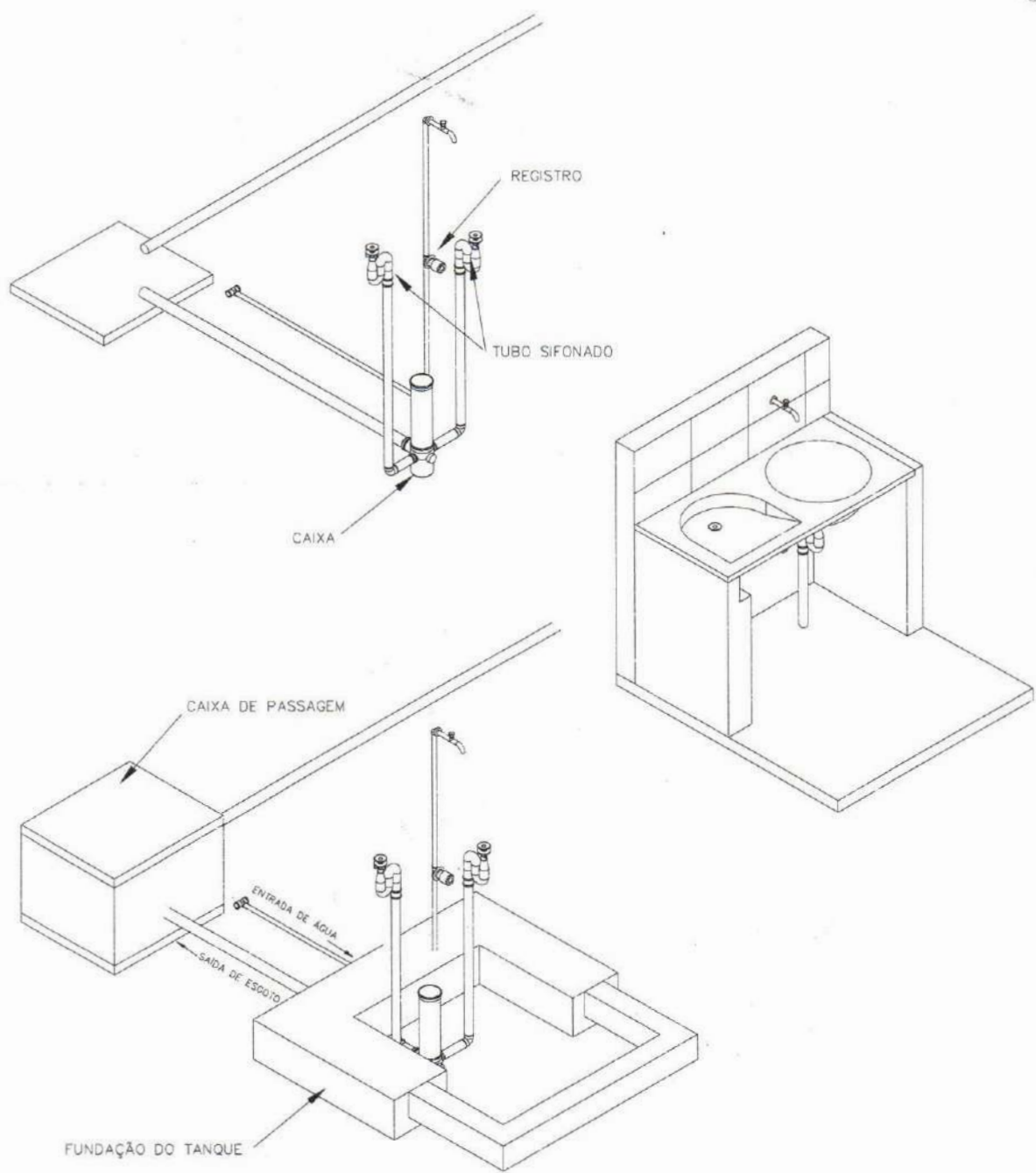

*[Handwritten signature]*

*[Handwritten signature]*  
 Rangelino das Neves Bastião  
 ENGENHEIRO CIVIL  
 CREA: 58.205 - RJ - 010488/0001

TÍTULO			DATA	ESCALA	ARQUIVO
TANQUE DE LAVAR ROUPA - ISOMÉTRICO 30			OUT/2013	1:25	
PRANCHA 03/03					
PROJETO			AUTORES		
MELHORIAS SANITÁRIAS DOMICILIARES					
LOCALIDADE			NOME: CREA:		
			NOME: CREA:		
FUNASA		MINISTERIO DA SAUDE		DESENV.	DESENHO
		FUNDAÇÃO NACIONAL DE SAUDE			VISTO

*[Handwritten mark]*



Anotação de Responsabilidade Técnica - ART  
Lei nº 6.496, de 7 de dezembro de 1977

**CREA-CE**

**ART OBRA / SERVIÇO**  
Nº **CE20210768704**

Conselho Regional de Engenharia e Agronomia do Ceará

INICIAL



**1. Responsável Técnico**

**RAJOGÉLIO DOS REIS SANTIAGO**

Título profissional: **ENGENHEIRO CIVIL**

RNP: **0613958055**

Registro: **0613958055CE**

**2. Dados do Contrato**

Contratante: **PREFEITURA MUNICIPAL DE BEBERIBE**

**RUA JOÃO TOMAZ FERREIRA**

Complemento:

Cidade: **BEBERIBE**

Bairro: **CENTRO**

UF: **CE**

CPF/CNPJ: **07.528.292/0001-89**

Nº: **1**

CEP: **62840000**

ART Vinculada: **CE20190545721**

Contrato: **CE20210739072**

Celebrado em: **18/01/2021**

Valor: **R\$ 500.000,00**

Tipo de contratante: **Pessoa Jurídica de Direito Público**

Ação Institucional: **NENHUMA - NÃO OPTANTE**

**3. Dados da Obra/Serviço**

**POVOADO COTIA II**

Complemento:

Cidade: **Beberibe**

Data de Início: **18/03/2021**

Previsão de término: **18/03/2022**

Bairro: **COTIA II**

UF: **CE**

Nº: **S/N**

CEP: **62840000**

Coordenadas Geográficas: **-4.182878, -38.130036**

Finalidade: **Saúde**

Código: **Não Especificado**

Proprietário: **PREFEITURA MUNICIPAL DE BEBERIBE**

CPF/CNPJ: **07.528.292/0001-89**

**4. Atividade Técnica**

	Quantidade	Unidade
15 - Elaboração		
80 - Projeto > SANEAMENTO AMBIENTAL > SISTEMA DE ABASTECIMENTO DE ÁGUA > DE SISTEMA DE ABASTECIMENTO DE ÁGUA > #6.1.3.7 - CISTERNAS	1,00	un
80 - Projeto > CONSTRUÇÃO CIVIL > EDIFICAÇÕES > DE EDIFICAÇÃO > #1.1.1.4 - EM MATERIAIS MISTOS	1,00	un
80 - Projeto > CONSTRUÇÃO CIVIL > INSTALAÇÕES HIDROSSANITÁRIAS > #1.4.3 - DE INSTALAÇÃO DE SISTEMA DE ESGOTO SANITÁRIO	1,00	un
80 - Projeto > ELETROTÉCNICA > INSTALAÇÕES ELÉTRICAS > DE INSTALAÇÕES ELÉTRICAS EM BAIXA TENSÃO > #11.10.1.1 - PARA FINS RESIDENCIAIS	1,00	un
80 - Projeto > CONSTRUÇÃO CIVIL > INSTALAÇÕES HIDROSSANITÁRIAS > #1.4.1 - DE SISTEMA DE ÁGUA POTÁVEL	1,00	un
35 - Elaboração de orçamento > SANEAMENTO AMBIENTAL > SISTEMA DE ABASTECIMENTO DE ÁGUA > DE SISTEMA DE ABASTECIMENTO DE ÁGUA > #6.1.3.7 - CISTERNAS	1,00	un
35 - Elaboração de orçamento > CONSTRUÇÃO CIVIL > EDIFICAÇÕES > DE EDIFICAÇÃO > #1.1.1.4 - EM MATERIAIS MISTOS	1,00	un
35 - Elaboração de orçamento > CONSTRUÇÃO CIVIL > INSTALAÇÕES HIDROSSANITÁRIAS > #1.4.3 - DE INSTALAÇÃO DE SISTEMA DE ESGOTO SANITÁRIO	1,00	un
35 - Elaboração de orçamento > CONSTRUÇÃO CIVIL > INSTALAÇÕES HIDROSSANITÁRIAS > #1.4.1 - DE SISTEMA DE ÁGUA POTÁVEL	1,00	un
35 - Elaboração de orçamento > ELETROTÉCNICA > INSTALAÇÕES ELÉTRICAS > DE INSTALAÇÕES ELÉTRICAS EM BAIXA TENSÃO > #11.10.1.1 - PARA FINS RESIDENCIAIS	1,00	un
19 - Fiscalização		
60 - Fiscalização de obra > CONSTRUÇÃO CIVIL > EDIFICAÇÕES > DE EDIFICAÇÃO > #1.1.1.4 - EM MATERIAIS MISTOS	1,00	un
60 - Fiscalização de obra > CONSTRUÇÃO CIVIL > INSTALAÇÕES HIDROSSANITÁRIAS > #1.4.3 - DE INSTALAÇÃO DE SISTEMA DE ESGOTO SANITÁRIO	1,00	un
60 - Fiscalização de obra > CONSTRUÇÃO CIVIL > INSTALAÇÕES HIDROSSANITÁRIAS > #1.4.1 - DE SISTEMA DE ÁGUA POTÁVEL	1,00	un
60 - Fiscalização de obra > ELETROTÉCNICA > INSTALAÇÕES ELÉTRICAS > DE INSTALAÇÕES ELÉTRICAS EM BAIXA TENSÃO > #11.10.1.1 - PARA FINS RESIDENCIAIS	1,00	un
60 - Fiscalização de obra > SANEAMENTO AMBIENTAL > SISTEMA DE ABASTECIMENTO DE ÁGUA > DE SISTEMA DE ABASTECIMENTO DE ÁGUA > #6.1.3.7 - CISTERNAS	1,00	un

Após a conclusão das atividades técnicas o profissional deve proceder a baixa desta ART

**5. Observações**

ART DE PROJETO BÁSICO, ORÇAMENTO E FISCALIZAÇÃO DOS SERVIÇOS DE EXECUÇÃO DE MELHORIAS SANITÁRIAS DOMICILIARES NA LOCALIDADE COTIA II - BEBERIBE/CE.

A autenticidade desta ART pode ser verificada em: <https://crea-ce.sitac.com.br/publico/>, com a chave: C7CCY  
Impresso em: 09/04/2021 às 11:23:09 por: , ip: 189.126.75.168

www.crea-ce.org.br

faleconosco@crea-ce.org.br

Tel: (85) 3453-5800

Fax: (85) 3453-5804





Anotação de Responsabilidade Técnica - ART  
Lei nº 6.496, de 7 de dezembro de 1977

**CREA-CE**

ART OBRA / SERVIÇO  
Nº CE20210768704

Conselho Regional de Engenharia e Agronomia do Ceará

INICIAL



**6. Declarações**

- Declaro que estou cumprindo as regras de acessibilidade previstas nas normas técnicas da ABNT, na legislação específica e no decreto n. 5296/2004.

**7. Entidade de Classe**

SINDICATO DOS ENGENHEIROS NO ESTADO DO CEARÁ (SENGE-CE)

**8. Assinaturas**

Declaro serem verdadeiras as informações acima

*Beberibe/CE*, *09* de *ABRIL* de *2021*  
Local data

*[Handwritten Signature]*  
RAJOGÉLIO DOS REIS SANTIAGO - CPF: 734.389.953-87

*[Handwritten Signature]*  
PREFEITURA MUNICIPAL DE BEBERIBE - CNPJ: 07.528.292/0001-89

**9. Informações**

\* A ART é válida somente quando quitada, mediante apresentação do comprovante do pagamento ou conferência no site do Crea.

**10. Valor**

Valor da ART: **R\$ 88,78** Registrada em: **18/03/2021** Valor pago: **R\$ 88,78** Nosso Número: **8214592661**



A autenticidade desta ART pode ser verificada em: <https://crea-ce.sitac.com.br/publico/>, com a chave: C7CCY  
Impresso em: 09/04/2021 às 11:23:09 por: , ip: 189.126.75.166

*Art*  
[www.creace.org.br](http://www.creace.org.br)  
Tel: (85) 3453-5800

[faleconosco@creace.org.br](mailto:faleconosco@creace.org.br)  
Fax: (85) 3453-5804

**CREA-CE**  
Conselho Regional de Engenharia  
e Agronomia do Ceará

